

# 第33回 全日本レディースバドミントン選手権大会

平成27年7月23日-26日 富山市総合体育館

## 都道府県対抗 決勝トーナメント

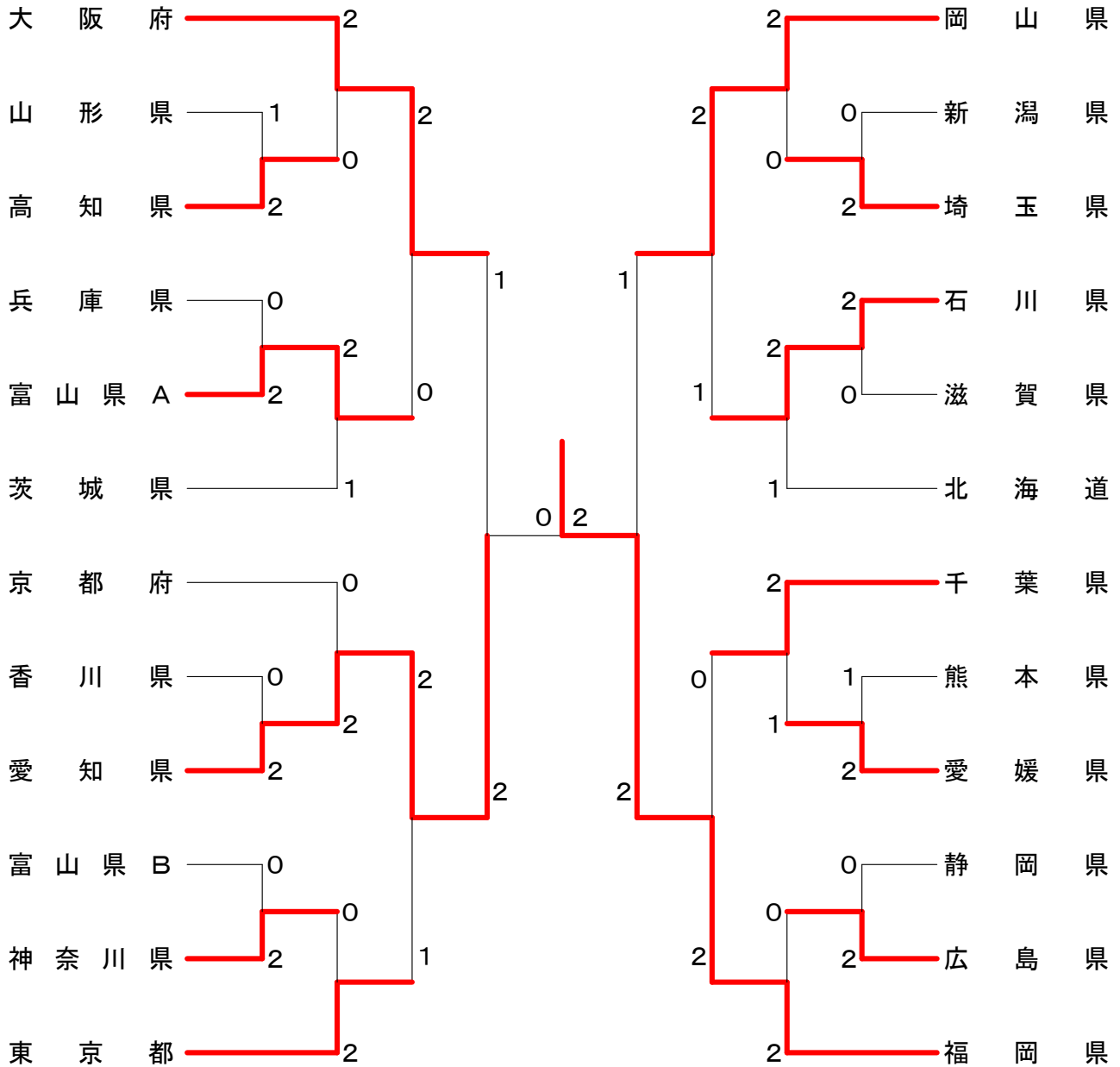

### 【都道府県対抗】

優勝 : 福岡県

準優勝 : 愛知県

三位 : 岡山県

三位 : 大阪府

<p>試合番号 1</p> <p>高知県 2-1 山形県</p> <p>小笠原 優菜 <math>2 \begin{pmatrix} 21-13 \\ 18-21 \\ 22-20 \end{pmatrix} 1</math> 今野 真由美 田中 舞子</p> <p>山崎 あや <math>1 \begin{pmatrix} 18-21 \\ 21-14 \\ 11-21 \end{pmatrix} 2</math> 笹原 智江 森田 都子</p> <p>市川 治代 <math>2 \begin{pmatrix} 21-10 \\ 21-14 \end{pmatrix} 0</math> 佐藤 美代子 吉本 和 板垣 尚美</p>	<p>試合番号 2</p> <p>富山県A 2-0 兵庫県</p> <p>竹本 妙子 <math>2 \begin{pmatrix} 21-19 \\ 21-14 \end{pmatrix} 0</math> 松浦 有里 吉田 美幸 川口 しのぶ</p> <p>永栄 律子 <math>2 \begin{pmatrix} 21-19 \\ 19-21 \\ 21-18 \end{pmatrix} 1</math> 畑末 絵理香 二本松 小津紀 大東 恵里子</p> <p>笹村 和子 ( ) 高垣 尚美 北原 鶴美 ( ) 稲田 百合</p>	<p>試合番号 3</p> <p>愛知県 2-0 香川県</p> <p>高井 亜季代 <math>2 \begin{pmatrix} 21-14 \\ 21-15 \end{pmatrix} 0</math> 武田 華澄 谷村 麻美 高田 恵理子</p> <p>百丸 恭子 <math>2 \begin{pmatrix} 21-11 \\ 21-16 \end{pmatrix} 0</math> 柴野 理恵 岩間 和美 東条 美希</p> <p>鈴木 たまみ ( ) 桑島 美苗 山西 智佳子 ( ) 武田 かおり</p>
<p>試合番号 4</p> <p>神奈川県 2-0 富山県B</p> <p>中津 位江 <math>2 \begin{pmatrix} 21-11 \\ 21-8 \end{pmatrix} 0</math> 山崎 由貴 本沢 有美子 戸田 奏子</p> <p>稲葉 明希 <math>2 \begin{pmatrix} 21-3 \\ 21-14 \end{pmatrix} 0</math> 山崎 美智代 高科 庸子 山川 ひとみ</p> <p>三枝 千草 ( ) 池田 やす子 渡辺 浩子 長岡 恭子</p>	<p>試合番号 5</p> <p>埼玉県 2-0 新潟県</p> <p>松村 愛美 <math>2 \begin{pmatrix} 21-12 \\ 21-16 \end{pmatrix} 0</math> 海津 景子 鳥海 和花子 藤田 倫子</p> <p>阿久津 直美 <math>2 \begin{pmatrix} 21-12 \\ 21-15 \end{pmatrix} 0</math> 中野 由美子 川島 香織 倉島 政子</p> <p>長瀬 加能子 ( ) 樺沢 奈保子 北林 真弓 ( ) 鈴木 康子</p>	<p>試合番号 6</p> <p>石川県 2-0 滋賀県</p> <p>吉川 美希子 <math>2 \begin{pmatrix} 21-18 \\ 21-18 \end{pmatrix} 0</math> 西本 江莉加 土室 いずみ 松井 梨沙</p> <p>前田 美和子 <math>2 \begin{pmatrix} 24-22 \\ 14-21 \\ 21-17 \end{pmatrix} 1</math> 尾上 真紀 松田 奈緒子 井上 十志子</p> <p>彼島 佳子 ( ) 吉崎 美智子 北濱 真由美 ( ) 田辺 弥生</p>
<p>試合番号 7</p> <p>愛媛県 2-1 熊本県</p> <p>中田 あずさ <math>2 \begin{pmatrix} 21-11 \\ 21-16 \end{pmatrix} 0</math> 田代 千里 山本 住恵 中川 詩紀</p> <p>藤田 伊津子 <math>1 \begin{pmatrix} 12-21 \\ 21-16 \\ 21-23 \end{pmatrix} 2</math> 木村 ゆかり 日下 光子 権藤 麻衣子</p> <p>菅野 早苗 <math>2 \begin{pmatrix} 21-11 \\ 21-18 \end{pmatrix} 0</math> 木村 妙子 日野 千秋 田中 早苗</p>	<p>試合番号 8</p> <p>広島県 2-0 静岡県</p> <p>北條 多恵子 <math>2 \begin{pmatrix} 21-17 \\ 21-12 \end{pmatrix} 0</math> 小林 朋子 柏原 麻代 稲森 修子</p> <p>井上 真由美 <math>2 \begin{pmatrix} 14-21 \\ 21-19 \\ 23-21 \end{pmatrix} 1</math> 浅原 八重美 井下 由紀子 落合 純子</p> <p>松原 春美 ( ) 米田 陽子 田淵 雪江 ( ) 山本 晴世</p>	<p>試合番号 9</p> <p>大阪府 2-0 高知県</p> <p>濱上 由紀 <math>2 \begin{pmatrix} 21-8 \\ 21-14 \end{pmatrix} 0</math> 小笠原 優菜 木下 美紀 田中 舞子</p> <p>常井 理佐 <math>2 \begin{pmatrix} 21-13 \\ 21-5 \end{pmatrix} 0</math> 真鍋 美恵子 宇野 真弓 森田 都子</p> <p>松本 美和 ( ) 市川 治代 山口 真由美 ( ) 吉本 和</p>
<p>試合番号 10</p> <p>富山県A 2-1 茨城県</p> <p>竹本 妙子 <math>2 \begin{pmatrix} 21-5 \\ 21-4 \end{pmatrix} 0</math> 狩野 優美子 吉田 美幸 田山 美代子</p> <p>永栄 律子 <math>0 \begin{pmatrix} 7-21 \\ 16-21 \end{pmatrix} 2</math> 谷島 めぐみ 二本松 小津紀 羽生 美恵</p> <p>笹村 和子 <math>2 \begin{pmatrix} 21-18 \\ 19-21 \\ 21-14 \end{pmatrix} 1</math> 椎名 真由美 北原 鶴美 坂本 京子</p>	<p>試合番号 11</p> <p>愛知県 2-0 京都府</p> <p>高井 亜季代 <math>2 \begin{pmatrix} 21-17 \\ 21-12 \end{pmatrix} 0</math> 星野 真佑 谷村 麻美 伊藤 明日香</p> <p>百丸 恭子 <math>2 \begin{pmatrix} 21-9 \\ 21-13 \end{pmatrix} 0</math> 徳本 直子 岩間 和美 柿本 敬子</p> <p>鈴木 たまみ ( ) 勝間 恵 山西 智佳子 ( ) 武田 純子</p>	<p>試合番号 12</p> <p>東京都 2-0 神奈川県</p> <p>小見山 咲枝 <math>2 \begin{pmatrix} 21-13 \\ 21-15 \end{pmatrix} 0</math> 鶴田 江利香 笠井 絢子 遊佐 恵美</p> <p>石橋 律子 <math>2 \begin{pmatrix} 21-13 \\ 21-15 \end{pmatrix} 0</math> 中津 位江 高崎 朋子 本沢 有美子</p> <p>工藤 なおみ ( ) 三枝 千草 菊池 葉子 ( ) 渡辺 浩子</p>
<p>試合番号 13</p> <p>岡山県 2-0 埼玉県</p> <p>黒澤 裳妃 <math>2 \begin{pmatrix} 19-21 \\ 21-11 \\ 21-17 \end{pmatrix} 1</math> 松村 愛美 唐仁原 茜 鳥海 和花子</p> <p>仁後 清美 <math>2 \begin{pmatrix} 21-13 \\ 17-21 \\ 21-19 \end{pmatrix} 1</math> 阿久津 直美 山下 良依 川島 香織</p> <p>香山 百合子 ( ) 長瀬 加能子 石原 桂子 ( ) 北林 真弓</p>	<p>試合番号 14</p> <p>石川県 2-1 北海道</p> <p>吉川 美希子 <math>0 \begin{pmatrix} 16-21 \\ 18-21 \end{pmatrix} 2</math> 鈴木 知子 吉田 奈々子 松本 美聡</p> <p>蔵本 利美 <math>2 \begin{pmatrix} 21-15 \\ 21-6 \end{pmatrix} 0</math> 星 千春 松田 奈緒子 宮部 清美</p> <p>彼島 佳子 <math>2 \begin{pmatrix} 21-11 \\ 21-11 \end{pmatrix} 0</math> 菊地 千香 北濱 真由美 浅田 千登勢</p>	<p>試合番号 15</p> <p>千葉県 2-1 愛媛県</p> <p>関根 尚子 <math>1 \begin{pmatrix} 14-21 \\ 22-20 \\ 17-21 \end{pmatrix} 2</math> 中田 あずさ 吉井 美保 山本 住恵</p> <p>大川 愛 <math>2 \begin{pmatrix} 21-8 \\ 29-27 \end{pmatrix} 0</math> 藤田 伊津子 伊藤 友美 日下 光子</p> <p>久保 知佳子 <math>2 \begin{pmatrix} 18-21 \\ 22-20 \\ 21-19 \end{pmatrix} 1</math> 菅野 早苗 平川 はるみ 日野 千秋</p>

<p>試合番号 16</p> <p>福岡県 2-0 広島県</p> <p>原 智美 2 <math>\left( \begin{matrix} 21-9 \\ 21-10 \end{matrix} \right)</math> 0 北條 多恵子 佐和 紗月 2 <math>\left( \begin{matrix} 21-10 \\ 21-10 \end{matrix} \right)</math> 0 柏原 麻代</p> <p>金子 正子 2 <math>\left( \begin{matrix} 21-12 \\ 21-7 \end{matrix} \right)</math> 0 井上 真由美 山田 裕枝 2 <math>\left( \begin{matrix} 21-7 \\ 21-7 \end{matrix} \right)</math> 0 山田 恵子</p> <p>堂山 貴美子 <math>\left( \begin{matrix} \\ \end{matrix} \right)</math> 松原 春美 内山 咲子 <math>\left( \begin{matrix} \\ \end{matrix} \right)</math> 田淵 雪江</p>	<p>試合番号 17</p> <p>大阪府 2-0 富山県A</p> <p>木下 美紀 2 <math>\left( \begin{matrix} 21-11 \\ 21-11 \end{matrix} \right)</math> 0 竹本 妙子 岡田 順子 2 <math>\left( \begin{matrix} 21-11 \\ 21-11 \end{matrix} \right)</math> 0 吉田 美幸</p> <p>成平 薫 2 <math>\left( \begin{matrix} 21-12 \\ 21-6 \end{matrix} \right)</math> 0 永栄 律子 宇野 真弓 2 <math>\left( \begin{matrix} 21-6 \\ 21-6 \end{matrix} \right)</math> 0 二本松 小津紀</p> <p>松本 美和 <math>\left( \begin{matrix} 19-20 \\ \end{matrix} \right)</math> 笹村 和子 山口 真由美 <math>\left( \begin{matrix} \\ \end{matrix} \right)</math> 北原 鶴美</p>	<p>試合番号 18</p> <p>愛知県 2-1 東京都</p> <p>高井 亜季代 2 <math>\left( \begin{matrix} 21-6 \\ 21-15 \end{matrix} \right)</math> 0 小見山 咲枝 谷村 麻美 2 <math>\left( \begin{matrix} 21-15 \\ 21-15 \end{matrix} \right)</math> 0 笠井 絢子</p> <p>百丸 恭子 0 <math>\left( \begin{matrix} 16-21 \\ 15-21 \end{matrix} \right)</math> 2 石橋 律子 岩間 和美 0 <math>\left( \begin{matrix} 16-21 \\ 15-21 \end{matrix} \right)</math> 2 高崎 朋子</p> <p>鈴木 たまみ 2 <math>\left( \begin{matrix} 21-15 \\ 21-16 \end{matrix} \right)</math> 0 工藤 なおみ 山西 智佳子 2 <math>\left( \begin{matrix} 21-15 \\ 21-16 \end{matrix} \right)</math> 0 菊池 葉子</p>
<p>試合番号 19</p> <p>岡山県 2-1 石川県</p> <p>黒澤 綾妃 2 <math>\left( \begin{matrix} 21-10 \\ 21-14 \end{matrix} \right)</math> 0 吉川 美希子 唐仁原 茜 2 <math>\left( \begin{matrix} 21-14 \\ 21-14 \end{matrix} \right)</math> 0 土室 いずみ</p> <p>仁後 清美 1 <math>\left( \begin{matrix} 13-21 \\ 21-18 \\ 15-21 \end{matrix} \right)</math> 2 蔵本 利美 山下 良依 1 <math>\left( \begin{matrix} 13-21 \\ 21-18 \\ 15-21 \end{matrix} \right)</math> 2 松田 奈緒子</p> <p>香山 百合子 2 <math>\left( \begin{matrix} 21-17 \\ 21-14 \end{matrix} \right)</math> 0 彼島 佳子 石原 桂子 2 <math>\left( \begin{matrix} 21-17 \\ 21-14 \end{matrix} \right)</math> 0 北濱 真由美</p>	<p>試合番号 20</p> <p>福岡県 2-0 千葉県</p> <p>松田 美穂 2 <math>\left( \begin{matrix} 21-11 \\ 21-8 \end{matrix} \right)</math> 0 関根 尚子 原 智美 2 <math>\left( \begin{matrix} 21-11 \\ 21-8 \end{matrix} \right)</math> 0 吉井 美保</p> <p>金子 正子 2 <math>\left( \begin{matrix} 21-5 \\ 21-12 \end{matrix} \right)</math> 0 石川 こづえ 山田 裕枝 2 <math>\left( \begin{matrix} 21-5 \\ 21-12 \end{matrix} \right)</math> 0 大川 愛</p> <p>堂山 貴美子 <math>\left( \begin{matrix} \\ \end{matrix} \right)</math> 久保 知佳子 川谷 明子 <math>\left( \begin{matrix} \\ \end{matrix} \right)</math> 平川 はるみ</p>	<p>試合番号 21</p> <p>愛知県 2-1 大阪府</p> <p>高井 亜季代 2 <math>\left( \begin{matrix} 21-19 \\ 21-15 \end{matrix} \right)</math> 0 木下 美紀 谷村 麻美 2 <math>\left( \begin{matrix} 21-19 \\ 21-15 \end{matrix} \right)</math> 0 岡田 順子</p> <p>百丸 恭子 0 <math>\left( \begin{matrix} 13-21 \\ 14-21 \end{matrix} \right)</math> 2 常井 理佐 岩間 和美 0 <math>\left( \begin{matrix} 13-21 \\ 14-21 \end{matrix} \right)</math> 2 宇野 真弓</p> <p>鈴木 たまみ 2 <math>\left( \begin{matrix} 17-21 \\ 21-18 \\ 21-9 \end{matrix} \right)</math> 1 松本 美和 山西 智佳子 2 <math>\left( \begin{matrix} 17-21 \\ 21-18 \\ 21-9 \end{matrix} \right)</math> 1 山口 真由美</p>
<p>試合番号 22</p> <p>福岡県 2-1 岡山県</p> <p>原 智美 2 <math>\left( \begin{matrix} 21-19 \\ 21-13 \end{matrix} \right)</math> 0 黒澤 綾妃 佐和 紗月 2 <math>\left( \begin{matrix} 21-19 \\ 21-13 \end{matrix} \right)</math> 0 唐仁原 茜</p> <p>金子 正子 2 <math>\left( \begin{matrix} 21-11 \\ 21-16 \end{matrix} \right)</math> 0 仁後 清美 山田 裕枝 2 <math>\left( \begin{matrix} 21-11 \\ 21-16 \end{matrix} \right)</math> 0 山下 良依</p> <p>堂山 貴美子 0 <math>\left( \begin{matrix} 14-21 \\ 19-21 \end{matrix} \right)</math> 2 香山 百合子 川谷 明子 0 <math>\left( \begin{matrix} 14-21 \\ 19-21 \end{matrix} \right)</math> 2 石原 桂子</p>	<p>試合番号 23</p> <p>福岡県 2-0 愛知県</p> <p>松田 美穂 2 <math>\left( \begin{matrix} 21-16 \\ 21-14 \end{matrix} \right)</math> 0 高井 亜季代 原 智美 2 <math>\left( \begin{matrix} 21-16 \\ 21-14 \end{matrix} \right)</math> 0 谷村 麻美</p> <p>金子 正子 2 <math>\left( \begin{matrix} 21-17 \\ 21-17 \end{matrix} \right)</math> 0 百丸 恭子 山田 裕枝 2 <math>\left( \begin{matrix} 21-17 \\ 21-17 \end{matrix} \right)</math> 0 岩間 和美</p> <p>堂山 貴美子 1 <math>\left( \begin{matrix} 21-14 \\ 11-21 \\ 1-0 \end{matrix} \right)</math> 1 鈴木 たまみ 川谷 明子 1 <math>\left( \begin{matrix} 21-14 \\ 11-21 \\ 1-0 \end{matrix} \right)</math> 1 山西 智佳子</p>	

都道府県対抗 Aブロック	福島県	富山県A	北海道	長崎県	勝敗	順位
福島県		× 0-3 G 0-6 P 62-126	× 1-2 G 2-5 P 107-131	× 0-3 G 1-6 P 95-144	M 1-8 G 3-17 P 264-401	4
富山県A	○ 3-0 G 6-0 P 126-62		× 1-2 G 3-4 P 121-117	○ 2-1 G 4-3 P 126-125	M 6-3 G 13-7 P 373-304	2
北海道	○ 2-1 G 5-2 P 131-107	○ 2-1 G 4-3 P 117-121		○ 2-1 G 5-4 P 165-183	M 6-3 G 14-9 P 413-411	1
長崎県	○ 3-0 G 6-1 P 144-95	× 1-2 G 3-4 P 125-126	× 1-2 G 4-5 P 183-165		M 5-4 G 13-10 P 452-386	3

試合番号 A-1

富山県A 3-0 福島県

竹本 妙子 2  $\left( \begin{matrix} 21-10 \\ 21-15 \end{matrix} \right)$  0 星 里美  
吉田 美幸 2  $\left( \begin{matrix} 21-15 \\ 21-15 \end{matrix} \right)$  0 大森 陽子

永栄 律子 2  $\left( \begin{matrix} 21-9 \\ 21-7 \end{matrix} \right)$  0 佐久間 あこ  
二本松 小津紀 2  $\left( \begin{matrix} 21-9 \\ 21-7 \end{matrix} \right)$  0 新井田 恵子

笹村 和子 2  $\left( \begin{matrix} 21-11 \\ 21-10 \end{matrix} \right)$  0 高田 みゆき  
北原 鶴美 2  $\left( \begin{matrix} 21-11 \\ 21-10 \end{matrix} \right)$  0 前田 保子

試合番号 A-2

北海道 2-1 長崎県

鈴木 知子 2  $\left( \begin{matrix} 23-21 \\ 19-21 \end{matrix} \right)$  1 水落 志穂  
松本 美聡 2  $\left( \begin{matrix} 21-17 \\ 21-17 \end{matrix} \right)$  1 足立 春香

星 千春 2  $\left( \begin{matrix} 18-21 \\ 21-19 \end{matrix} \right)$  1 本山 かおり  
宮部 清美 2  $\left( \begin{matrix} 21-19 \\ 23-21 \end{matrix} \right)$  1 石井 道子

菊地 千香 1  $\left( \begin{matrix} 11-21 \\ 23-21 \end{matrix} \right)$  2 深堀 和子  
浅田 千登勢 1  $\left( \begin{matrix} 11-21 \\ 6-21 \end{matrix} \right)$  2 古場 奈穂子

試合番号 A-3

北海道 2-1 福島県

鈴木 知子 2  $\left( \begin{matrix} 21-11 \\ 21-14 \end{matrix} \right)$  0 星 里美  
松本 美聡 2  $\left( \begin{matrix} 21-11 \\ 21-14 \end{matrix} \right)$  0 大森 陽子

星 千春 2  $\left( \begin{matrix} 21-15 \\ 21-9 \end{matrix} \right)$  0 佐久間 あこ  
宮部 清美 2  $\left( \begin{matrix} 21-15 \\ 21-9 \end{matrix} \right)$  0 新井田 恵子

菊地 千香 1  $\left( \begin{matrix} 21-16 \\ 13-21 \end{matrix} \right)$  2 高田 みゆき  
浅田 千登勢 1  $\left( \begin{matrix} 21-16 \\ 13-21 \end{matrix} \right)$  2 前田 保子

試合番号 A-4

富山県A 2-1 長崎県

竹本 妙子 2  $\left( \begin{matrix} 14-21 \\ 21-19 \end{matrix} \right)$  1 水落 志穂  
吉田 美幸 2  $\left( \begin{matrix} 14-21 \\ 21-16 \end{matrix} \right)$  1 足立 春香

永栄 律子 0  $\left( \begin{matrix} 15-21 \\ 13-21 \end{matrix} \right)$  2 本山 かおり  
二本松 小津紀 0  $\left( \begin{matrix} 15-21 \\ 13-21 \end{matrix} \right)$  2 石井 道子

笹村 和子 2  $\left( \begin{matrix} 21-16 \\ 21-11 \end{matrix} \right)$  0 古場 奈穂子  
北原 鶴美 2  $\left( \begin{matrix} 21-16 \\ 21-11 \end{matrix} \right)$  0 松藤 太洋子

試合番号 A-5

長崎県 3-0 福島県

水落 志穂 2  $\left( \begin{matrix} 21-15 \\ 18-21 \end{matrix} \right)$  1 星 里美  
足立 春香 2  $\left( \begin{matrix} 21-15 \\ 21-17 \end{matrix} \right)$  1 大森 陽子

本山 かおり 2  $\left( \begin{matrix} 21-6 \\ 21-4 \end{matrix} \right)$  0 佐久間 あこ  
石井 道子 2  $\left( \begin{matrix} 21-6 \\ 21-4 \end{matrix} \right)$  0 新井田 恵子

深堀 和子 2  $\left( \begin{matrix} 21-19 \\ 21-13 \end{matrix} \right)$  0 高田 みゆき  
古場 奈穂子 2  $\left( \begin{matrix} 21-19 \\ 21-13 \end{matrix} \right)$  0 前田 保子

試合番号 A-6

北海道 2-1 富山県A

鈴木 知子 2  $\left( \begin{matrix} 10-21 \\ 21-4 \end{matrix} \right)$  1 竹本 妙子  
松本 美聡 2  $\left( \begin{matrix} 10-21 \\ 28-26 \end{matrix} \right)$  1 吉田 美幸

星 千春 2  $\left( \begin{matrix} 21-13 \\ 21-15 \end{matrix} \right)$  0 永栄 律子  
宮部 清美 2  $\left( \begin{matrix} 21-13 \\ 21-15 \end{matrix} \right)$  0 二本松 小津紀

菊地 千香 0  $\left( \begin{matrix} 5-21 \\ 11-21 \end{matrix} \right)$  2 笹村 和子  
浅田 千登勢 0  $\left( \begin{matrix} 5-21 \\ 11-21 \end{matrix} \right)$  2 北原 鶴美

都道府県対抗 Bブロック	徳島県	石川県	静岡県	福井県	勝敗	順位
徳島県		× 1-2 G 2-4 P 78-119	× 1-2 G 2-4 P 68-104	× 1-2 G 3-4 P 114-135	M 3-6 G 7-12 P 260-358	4
石川県	○ 2-1 G 4-2 P 119-78		○ 2-1 G 4-2 P 112-72	○ 3-0 G 6-1 P 136-106	M 7-2 G 14-5 P 367-256	1
静岡県	○ 2-1 G 4-2 P 104-68	× 1-2 G 2-4 P 72-112		○ 2-1 G 2-3 P 88-85	M 5-4 G 10-9 P 264-261	2
福井県	○ 2-1 G 4-3 P 135-114	× 0-3 G 1-6 P 106-136	× 1-2 G 3-2 P 85-88		M 3-6 G 8-13 P 322-338	3

試合番号 B-1

石川県 2-1 徳島県

吉田 奈々子 0  $\left( \begin{matrix} 15-21 \\ 20-22 \end{matrix} \right)$  2 宮崎 友望  
土室 いずみ

蔵本 利美 2  $\left( \begin{matrix} 21-9 \\ 21-11 \end{matrix} \right)$  0 池光 百代  
松田 奈緒子 森田 加容

彼島 佳子 2  $\left( \begin{matrix} 21-10 \\ 21-5 \end{matrix} \right)$  0 森本 政美  
北濱 真由美 西岡 都

試合番号 B-2

静岡県 2-1 福井県

浅原 八重美 0  $\left( \begin{matrix} 16-21 \\ 3-4 \end{matrix} \right)$  1 小原 千恵子  
落合 純子 1 慶秀 清子

小林 朋子 0  $\left( \begin{matrix} 13-21 \\ 14-21 \end{matrix} \right)$  2 近葉 裕子  
稲森 修子 岡田 忍

米田 陽子 2  $\left( \begin{matrix} 21-15 \\ 21-3 \end{matrix} \right)$  0 小林 洋子  
山本 晴世 田辺 貴恵

試合番号 B-3

静岡県 2-1 徳島県

小林 朋子 0  $\left( \begin{matrix} 13-21 \\ 7-21 \end{matrix} \right)$  2 宮崎 友望  
稲森 修子 松本 憧

浅原 八重美 2  $\left( \begin{matrix} 21-6 \\ 21-7 \end{matrix} \right)$  0 池光 百代  
落合 純子 森田 加容

米田 陽子 2  $\left( \begin{matrix} 21-7 \\ 21-6 \end{matrix} \right)$  0 森本 政美  
山本 晴世 西岡 都

試合番号 B-4

石川県 3-0 福井県

吉田 奈々子 2  $\left( \begin{matrix} 21-14 \\ 21-18 \end{matrix} \right)$  0 小原 千恵子  
土室 いずみ 慶秀 清子

蔵本 利美 2  $\left( \begin{matrix} 21-13 \\ 21-15 \end{matrix} \right)$  0 近葉 裕子  
松田 奈緒子 岡田 忍

彼島 佳子 2  $\left( \begin{matrix} 21-12 \\ 10-21 \\ 21-13 \end{matrix} \right)$  1 小林 洋子  
北濱 真由美 田辺 貴恵

試合番号 B-5

福井県 2-1 徳島県

岡田 忍 0  $\left( \begin{matrix} 16-21 \\ 17-21 \end{matrix} \right)$  2 宮崎 友望  
慶秀 清子 松本 憧

近葉 裕子 2  $\left( \begin{matrix} 18-21 \\ 21-12 \\ 21-15 \end{matrix} \right)$  1 池光 百代  
小原 千恵子 森田 加容

小林 洋子 2  $\left( \begin{matrix} 21-7 \\ 21-17 \end{matrix} \right)$  0 森本 政美  
田辺 貴恵 西岡 都

試合番号 B-6

石川県 2-1 静岡県

吉川 美希子 2  $\left( \begin{matrix} 21-8 \\ 21-6 \end{matrix} \right)$  0 杉 ゆき江  
吉田 奈々子 大石 貴美

前田 美和子 2  $\left( \begin{matrix} 21-8 \\ 21-8 \end{matrix} \right)$  0 浅原 八重美  
松田 奈緒子 落合 純子

彼島 佳子 0  $\left( \begin{matrix} 15-21 \\ 13-21 \end{matrix} \right)$  2 米田 陽子  
北濱 真由美 山本 晴世

都道府県対抗 Cブロック	鹿児島県	新潟県	群馬県	愛媛県	勝 敗	順位
鹿児島県		× 0-3 G 1-6 P 112-138	○ 2-1 G 4-3 P 133-114	× 0-3 G 1-6 P 122-145	M 2-7 G 6-15 P 367-397	4
新潟県	○ 3-0 G 6-1 P 138-112		× 1-2 G 3-4 P 122-136	× 1-2 G 2-5 P 115-141	M 5-4 G 11-10 P 375-389	2
群馬県	× 1-2 G 3-4 P 114-133	○ 2-1 G 4-3 P 136-122		× 1-2 G 2-4 P 91-118	M 4-5 G 9-11 P 341-373	3
愛媛県	○ 3-0 G 6-1 P 145-122	○ 2-1 G 5-2 P 141-115	○ 2-1 G 4-2 P 118-91		M 7-2 G 15-5 P 404-328	1

試合番号 C-1

新潟県 3-0 鹿児島県

海津 景子 2  $\left( \begin{matrix} 21-15 \\ 21-19 \end{matrix} \right)$  0 草ノ瀬 郁美  
藤田 倫子

中野 由美子 2  $\left( \begin{matrix} 21-17 \\ 21-15 \end{matrix} \right)$  0 長野 久美  
倉島 政子

樺沢 奈保子 2  $\left( \begin{matrix} 12-21 \\ 21-13 \\ 21-12 \end{matrix} \right)$  1 徳留 すえみ  
鈴木 康子 堂園 三智子

試合番号 C-2

愛媛県 2-1 群馬県

中田 あずさ 2  $\left( \begin{matrix} 21-19 \\ 21-11 \end{matrix} \right)$  0 矢島 茉由子  
山本 住恵

藤田 伊津子 0  $\left( \begin{matrix} 16-21 \\ 18-21 \end{matrix} \right)$  2 寺内 美幸  
日下 光子 飯島 波江

菅野 早苗 2  $\left( \begin{matrix} 21-11 \\ 21-8 \end{matrix} \right)$  0 矢島 とし子  
日野 千秋 高橋 幸代

試合番号 C-3

鹿児島県 2-1 群馬県

草ノ瀬 郁美 2  $\left( \begin{matrix} 21-13 \\ 21-16 \end{matrix} \right)$  0 矢島 茉由子  
米村 美里 関口 美希

長野 久美 0  $\left( \begin{matrix} 13-21 \\ 20-22 \end{matrix} \right)$  2 寺内 美幸  
松元 恵 飯島 波江

徳留 すえみ 2  $\left( \begin{matrix} 16-21 \\ 21-11 \\ 21-10 \end{matrix} \right)$  1 矢島 とし子  
垂野 智子 高橋 幸代

試合番号 C-4

愛媛県 2-1 新潟県

中田 あずさ 2  $\left( \begin{matrix} 21-15 \\ 21-14 \end{matrix} \right)$  0 海津 景子  
山本 住恵 藤田 倫子

藤田 伊津子 1  $\left( \begin{matrix} 21-13 \\ 14-21 \\ 22-24 \end{matrix} \right)$  2 中野 由美子  
日下 光子 倉島 政子

菅野 早苗 2  $\left( \begin{matrix} 21-10 \\ 21-18 \end{matrix} \right)$  0 樺沢 奈保子  
日野 千秋 鈴木 康子

試合番号 C-5

愛媛県 3-0 鹿児島県

中田 あずさ 2  $\left( \begin{matrix} 21-13 \\ 21-16 \end{matrix} \right)$  0 草ノ瀬 郁美  
山本 住恵 米村 美里

藤田 伊津子 2  $\left( \begin{matrix} 26-24 \\ 21-14 \end{matrix} \right)$  0 長野 久美  
日下 光子 松元 恵

菅野 早苗 2  $\left( \begin{matrix} 14-21 \\ 21-18 \\ 21-16 \end{matrix} \right)$  1 徳留 すえみ  
日野 千秋 諏訪 美智代

試合番号 C-6

群馬県 2-1 新潟県

矢島 茉由子 0  $\left( \begin{matrix} 12-21 \\ 21-23 \end{matrix} \right)$  2 海津 景子  
関口 美希 藤田 倫子

寺内 美幸 2  $\left( \begin{matrix} 21-19 \\ 19-21 \\ 21-12 \end{matrix} \right)$  1 中野 由美子  
飯島 波江 倉島 政子

矢島 とし子 2  $\left( \begin{matrix} 21-9 \\ 21-17 \end{matrix} \right)$  0 樺沢 奈保子  
高橋 幸代 鈴木 康子

都道府県対抗 Dブロック	長野県	岐阜県	兵庫県	神奈川県	勝 敗	順位
長野県		○ 2-1 G 4-3 P 139-141	× 0-3 G 0-6 P 68-126	× 0-3 G 0-6 P 76-127	M 2-7 G 4-15 P 283-394	3
岐阜県	× 1-2 G 3-4 P 141-139		× 0-3 G 1-6 P 108-149	× 1-2 G 2-5 P 116-137	M 2-7 G 6-15 P 365-425	4
兵庫県	○ 3-0 G 6-0 P 126-68	○ 3-0 G 6-1 P 149-108		○ 2-1 G 4-2 P 101-101	M 8-1 G 16-3 P 376-277	1
神奈川県	○ 3-0 G 6-0 P 127-76	○ 2-1 G 5-2 P 137-116	× 1-2 G 2-4 P 101-101		M 6-3 G 13-6 P 365-293	2

試合番号 D-1

長野県 2-1 岐阜県

中島 みなみ 2  $\begin{pmatrix} 17-21 \\ 21-18 \\ 21-15 \end{pmatrix}$  1 大塚 貴子  
中島 まなみ

樋口 美恵子 0  $\begin{pmatrix} 14-21 \\ 17-21 \end{pmatrix}$  2 高木 圭子  
小林 詩子 鷲見 直子

江口 悦子 2  $\begin{pmatrix} 28-26 \\ 21-19 \end{pmatrix}$  0 戸田 洋子  
石川 澄香 小倉 国子

試合番号 D-2

兵庫県 2-1 神奈川県

松浦 有里 2  $\begin{pmatrix} 21-14 \\ 21-15 \end{pmatrix}$  0 鶴田 江利香  
川口 しのぶ 遊佐 恵美

森重 陽子 0  $\begin{pmatrix} 8-21 \\ 8-21 \end{pmatrix}$  2 中津 位江  
伴 麻紀 本沢 有美子

高垣 尚美 2  $\begin{pmatrix} 21-10 \\ 22-20 \end{pmatrix}$  0 三枝 千草  
稲田 百合 渡辺 浩子

試合番号 D-3

兵庫県 3-0 長野県

松浦 有里 2  $\begin{pmatrix} 21-12 \\ 21-10 \end{pmatrix}$  0 中島 みなみ  
川口 しのぶ 中島 まなみ

畑末 絵理香 2  $\begin{pmatrix} 21-14 \\ 21-12 \end{pmatrix}$  0 樋口 美恵子  
稲田 百合 小林 詩子

高垣 尚美 2  $\begin{pmatrix} 21-9 \\ 21-11 \end{pmatrix}$  0 江口 悦子  
大東 恵里子 石川 澄香

試合番号 D-4

神奈川県 2-1 岐阜県

稲葉 明希 1  $\begin{pmatrix} 21-23 \\ 22-20 \\ 10-21 \end{pmatrix}$  2 大塚 貴子  
高科 庸子 長瀬 有加

中津 位江 2  $\begin{pmatrix} 21-13 \\ 21-11 \end{pmatrix}$  0 高木 圭子  
本沢 有美子 原 陽子

三枝 千草 2  $\begin{pmatrix} 21-12 \\ 21-16 \end{pmatrix}$  0 戸田 洋子  
渡辺 浩子 高木 明子

試合番号 D-5

神奈川県 3-0 長野県

鶴田 江利香 2  $\begin{pmatrix} 22-20 \\ 21-17 \end{pmatrix}$  0 中島 みなみ  
遊佐 恵美 中島 まなみ

中津 位江 2  $\begin{pmatrix} 21-10 \\ 21-8 \end{pmatrix}$  0 樋口 美恵子  
本沢 有美子 小林 詩子

三枝 千草 2  $\begin{pmatrix} 21-10 \\ 21-11 \end{pmatrix}$  0 江口 悦子  
渡辺 浩子 石川 澄香

試合番号 D-6

兵庫県 3-0 岐阜県

松浦 有里 2  $\begin{pmatrix} 21-15 \\ 21-12 \end{pmatrix}$  0 大塚 貴子  
川口 しのぶ 長瀬 有加

畑末 絵理香 2  $\begin{pmatrix} 21-15 \\ 23-25 \\ 21-14 \end{pmatrix}$  1 高木 圭子  
稲田 百合 鷲見 直子

高垣 尚美 2  $\begin{pmatrix} 21-15 \\ 21-12 \end{pmatrix}$  0 戸田 洋子  
大東 恵里子 小倉 国子

都道府県対抗 Eブロック	三重県	千葉県	山形県	青森県	勝 敗	順位
三重県		× 0-3 G 1-6 P 90-143	× 1-2 G 3-4 P 115-124	○ 3-0 G 6-2 P 162-125	M 4-5 G 10-12 P 367-392	3
千葉県	○ 3-0 G 6-1 P 143-90		○ 3-0 G 6-0 P 126-89	○ 3-0 G 6-0 P 126-54	M 9-0 G 18-1 P 395-233	1
山形県	○ 2-1 G 4-3 P 124-115	× 0-3 G 0-6 P 89-126		○ 3-0 G 6-2 P 167-131	M 5-4 G 10-11 P 380-372	2
青森県	× 0-3 G 2-6 P 125-162	× 0-3 G 0-6 P 54-126	× 0-3 G 2-6 P 131-167		M 0-9 G 4-18 P 310-455	4

試合番号 E-1

千葉県 3-0 三重県

関根 尚子 2  $\left( \begin{matrix} 21-8 \\ 21-3 \end{matrix} \right)$  0 小池 恵子  
吉井 美保

石川 こづえ 2  $\left( \begin{matrix} 21-16 \\ 21-14 \end{matrix} \right)$  0 前田 仁美  
大川 愛

久保 知佳子 2  $\left( \begin{matrix} 17-21 \\ 21-11 \\ 21-17 \end{matrix} \right)$  1 中西 亮子  
平川 はるみ 山本 都美子

試合番号 E-2

山形県 3-0 青森県

今野 真由美 2  $\left( \begin{matrix} 21-11 \\ 21-7 \end{matrix} \right)$  0 京野 励子  
清嶋 夏希 小棚木 郷子

笹原 智江 2  $\left( \begin{matrix} 21-13 \\ 18-21 \\ 21-16 \end{matrix} \right)$  1 高村 光子  
沼澤 宏子 東 時子

佐藤 美代子 2  $\left( \begin{matrix} 21-15 \\ 15-21 \\ 29-27 \end{matrix} \right)$  1 高木 啓子  
板垣 尚美 河原木 とも子

試合番号 E-3

山形県 2-1 三重県

今野 真由美 2  $\left( \begin{matrix} 23-21 \\ 21-9 \end{matrix} \right)$  0 前田 仁美  
清嶋 夏希 水越 祥子

笹原 智江 0  $\left( \begin{matrix} 13-21 \\ 8-21 \end{matrix} \right)$  2 中西 亮子  
沼澤 宏子 山本 都美子

佐藤 美代子 2  $\left( \begin{matrix} 17-21 \\ 21-10 \\ 21-12 \end{matrix} \right)$  1 濱口 輝美  
板垣 尚美 小池 恵子

試合番号 E-4

千葉県 3-0 青森県

関根 尚子 2  $\left( \begin{matrix} 21-5 \\ 21-7 \end{matrix} \right)$  0 高村 光子  
吉井 美保 東 時子

石川 こづえ 2  $\left( \begin{matrix} 21-4 \\ 21-11 \end{matrix} \right)$  0 京野 励子  
大川 愛 小棚木 郷子

平川 はるみ 2  $\left( \begin{matrix} 21-15 \\ 21-12 \end{matrix} \right)$  0 高木 啓子  
和田 美穂 河原木 とも子

試合番号 E-5

三重県 3-0 青森県

前田 仁美 2  $\left( \begin{matrix} 21-18 \\ 18-21 \\ 21-15 \end{matrix} \right)$  1 京野 励子  
水越 祥子 小棚木 郷子

中西 亮子 2  $\left( \begin{matrix} 21-12 \\ 21-17 \end{matrix} \right)$  0 高村 光子  
山本 都美子 東 時子

濱口 輝美 2  $\left( \begin{matrix} 18-21 \\ 21-14 \\ 21-7 \end{matrix} \right)$  1 高木 啓子  
小池 恵子 河原木 とも子

試合番号 E-6

千葉県 3-0 山形県

関根 尚子 2  $\left( \begin{matrix} 21-17 \\ 21-14 \end{matrix} \right)$  0 今野 真由美  
吉井 美保 清嶋 夏希

大川 愛 2  $\left( \begin{matrix} 21-15 \\ 21-14 \end{matrix} \right)$  0 笹原 智江  
伊藤 友美 沼澤 宏子

平川 はるみ 2  $\left( \begin{matrix} 21-13 \\ 21-16 \end{matrix} \right)$  0 佐藤 美代子  
和田 美穂 板垣 尚美



都道府県対抗 Fブロック	埼玉県	広島県	奈良県	大分県	勝敗	順位
埼玉県		○2-1 G 4-3 P 125-131	○3-0 G 6-2 P 156-127	○3-0 G 6-1 P 139-95	M 8-1 G 16-6 P 420-353	1
広島県	×1-2 G 3-4 P 131-125		○3-0 G 6-1 P 147-116	○3-0 G 5-0 P 116-65	M 7-2 G 15-5 P 394-300	2
奈良県	×0-3 G 2-6 P 127-156	×0-3 G 1-6 P 116-147		○2-1 G 4-3 P 130-112	M 2-7 G 7-15 P 373-415	3
大分県	×0-3 G 1-6 P 95-139	×0-3 G 0-5 P 65-116	×1-2 G 3-4 P 112-130		M 1-8 G 4-16 P 266-385	4

試合番号 F-1

埼玉県 2-1 広島県

松村 愛美	2	$\begin{pmatrix} 21-18 \\ 10-21 \\ 21-15 \end{pmatrix}$	1	北條 多恵子
鳥海 和花子				柏原 麻代
阿久津 直美	2	$\begin{pmatrix} 21-16 \\ 21-19 \end{pmatrix}$	0	井上 真由美
川島 香織				山田 恵子
長瀬 加能子	0	$\begin{pmatrix} 14-21 \\ 17-21 \end{pmatrix}$	2	松原 春美
北林 真弓				田淵 雪江

試合番号 F-2

奈良県 2-1 大分県

野澤 文子	0	$\begin{pmatrix} 16-21 \\ 15-21 \end{pmatrix}$	2	阿南 二美
田中 陽子				斉藤 七恵
今田 由佳	2	$\begin{pmatrix} 21-8 \\ 21-7 \end{pmatrix}$	0	合澤 かおり
谷村 美穂子				田中 理恵
山本 邦子	2	$\begin{pmatrix} 21-15 \\ 15-21 \\ 21-19 \end{pmatrix}$	1	岡部 秀子
児玉 幸代				三浦 敬子

試合番号 F-3

埼玉県 3-0 奈良県

松村 愛美	2	$\begin{pmatrix} 21-12 \\ 21-15 \end{pmatrix}$	0	野澤 文子
鳥海 和花子				田中 陽子
阿久津 直美	2	$\begin{pmatrix} 20-22 \\ 21-14 \\ 21-16 \end{pmatrix}$	1	今田 由佳
川島 香織				谷村 美穂子
長瀬 加能子	2	$\begin{pmatrix} 21-16 \\ 10-21 \\ 21-11 \end{pmatrix}$	1	山本 邦子
北林 真弓				児玉 幸代

試合番号 F-4

広島県 3-0 大分県

北條 多恵子	2	$\begin{pmatrix} 21-14 \\ 21-10 \end{pmatrix}$	0	阿南 二美
柏原 麻代				斉藤 七恵
井上 真由美	2	$\begin{pmatrix} 21-14 \\ 21-12 \end{pmatrix}$	0	合澤 かおり
井下 由紀子				田中 理恵
松原 春美	1	$\begin{pmatrix} 21-9 \\ 11-6 \end{pmatrix}$	0	岡部 秀子
田淵 雪江				三浦 敬子

試合番号 F-5

埼玉県 3-0 大分県

松村 愛美	2	$\begin{pmatrix} 21-15 \\ 21-12 \end{pmatrix}$	0	阿南 二美
鳥海 和花子				斉藤 七恵
阿久津 直美	2	$\begin{pmatrix} 21-11 \\ 21-5 \end{pmatrix}$	0	合澤 かおり
川島 香織				田中 理恵
長瀬 加能子	2	$\begin{pmatrix} 13-21 \\ 21-15 \\ 21-16 \end{pmatrix}$	1	岡部 秀子
北林 真弓				三浦 敬子

試合番号 F-6

広島県 3-0 奈良県

北條 多恵子	2	$\begin{pmatrix} 21-15 \\ 20-22 \\ 21-7 \end{pmatrix}$	1	野澤 文子
柏原 麻代				谷村 美穂子
井上 真由美	2	$\begin{pmatrix} 21-19 \\ 22-20 \end{pmatrix}$	0	今田 由佳
山田 恵子				田中 陽子
井下 由紀子	2	$\begin{pmatrix} 21-17 \\ 21-16 \end{pmatrix}$	0	山本 邦子
松原 春美				児玉 幸代

都道府県対抗 Gブロック	滋賀県	島根県	秋田県	愛知県	勝敗	順位
滋賀県		○3-0 G 6-0 P 126-52	○2-1 G 5-3 P 158-143	×0-3 G 0-6 P 63-126	M 5-4 G 11-9 P 347-321	2
島根県	×0-3 G 0-6 P 52-126		×0-3 G 0-6 P 76-127	×0-3 G 0-6 P 41-126	M 0-9 G 0-18 P 169-379	4
秋田県	×1-2 G 3-5 P 143-158	○3-0 G 6-0 P 127-76		×0-3 G 0-6 P 65-126	M 4-5 G 9-11 P 335-360	3
愛知県	○3-0 G 6-0 P 126-63	○3-0 G 6-0 P 126-41	○3-0 G 6-0 P 126-65		M 9-0 G 18-0 P 378-169	1

試合番号 G-1

滋賀県 3-0 島根県

西本 江莉加	2	21-8	0	高木 裕子
松井 梨沙		21-11		物部 美由紀
尾上 真紀	2	21-7	0	錦織 陽子
平尾 由里子		21-14		岡 佐知子
吉崎 美智子	2	21-4	0	木村 友子
田辺 弥生		21-8		日笠 紀子

試合番号 G-2

愛知県 3-0 秋田県

高井 亜季代	2	21-16	0	木村 遥
谷村 麻美		21-12		田村 有希
百丸 恭子	2	21-12	0	大野 里美
岩間 和美		21-10		工藤 妙子
鈴木 たまみ	2	21-7	0	斉藤 幸恵
山西 智佳子		21-8		石井 るり子

試合番号 G-3

滋賀県 2-1 秋田県

西本 江莉加	1	21-15	2	木村 遥
松井 梨沙		26-28		田村 有希
		10-21		
尾上 真紀	2	21-19	1	大野 里美
井上 十志子		17-21		工藤 妙子
		21-14		
吉崎 美智子	2	21-11	0	斉藤 幸恵
田辺 弥生		21-14		石井 るり子

試合番号 G-4

愛知県 3-0 島根県

高井 亜季代	2	21-5	0	高木 裕子
谷村 麻美		21-7		物部 美由紀
百丸 恭子	2	21-11	0	日笠 紀子
岩間 和美		21-7		岡 佐知子
鈴木 たまみ	2	21-6	0	木村 友子
山西 智佳子		21-5		錦織 陽子

試合番号 G-5

愛知県 3-0 滋賀県

高井 亜季代	2	21-9	0	西本 江莉加
谷村 麻美		21-11		松井 梨沙
百丸 恭子	2	21-7	0	尾上 真紀
岩間 和美		21-17		井上 十志子
鈴木 たまみ	2	21-9	0	吉崎 美智子
山西 智佳子		21-10		田辺 弥生

試合番号 G-6

秋田県 3-0 島根県

木村 遥	2	21-9	0	高木 裕子
田村 有希		21-6		物部 美由紀
大野 里美	2	21-11	0	日笠 紀子
工藤 妙子		21-11		岡 佐知子
斉藤 幸恵	2	21-19	0	木村 友子
石井 るり子		22-20		錦織 陽子

都道府県対抗 Hブロック	高知県	栃木県	富山県B	山口県	勝敗	順位
高知県		× 0-3 G 2-6 P 120-163	○ 3-0 G 6-2 P 156-140	○ 2-1 G 5-3 P 151-142	M 5-4 G 13-11 P 427-445	2
栃木県	○ 3-0 G 6-2 P 163-120		× 0-3 G 1-6 P 127-139	○ 2-1 G 4-2 P 109-92	M 5-4 G 11-10 P 399-351	3
富山県B	× 0-3 G 2-6 P 140-156	○ 3-0 G 6-1 P 139-127		○ 2-1 G 4-2 P 108-96	M 5-4 G 12-9 P 387-379	1
山口県	× 1-2 G 3-5 P 142-151	× 1-2 G 2-4 P 92-109	× 1-2 G 2-4 P 96-108		M 3-6 G 7-13 P 330-368	4

試合番号 H-1

栃木県 3-0 高知県

田野 加奈子 2  $\left( \begin{matrix} 21-14 \\ 21-12 \end{matrix} \right)$  0 小笠原 優菜  
 笹井 美千恵

加藤 ゆみ子 2  $\left( \begin{matrix} 18-21 \\ 21-12 \\ 21-15 \end{matrix} \right)$  1 山崎 あや  
 福田 典子 市川 治代

押久保 圭子 2  $\left( \begin{matrix} 19-21 \\ 21-16 \\ 21-9 \end{matrix} \right)$  1 吉本 和  
 三富 久子 秋山 由理

試合番号 H-2

富山県B 2-1 山口県

山崎 由貴 2  $\left( \begin{matrix} 21-12 \\ 22-20 \end{matrix} \right)$  0 村上 由美子  
 戸田 奏子 小田 陽子

山崎 美智代 0  $\left( \begin{matrix} 11-21 \\ 12-21 \end{matrix} \right)$  2 中村 忍  
 山川 ひとみ 杉原 加寿子

池田 やす子 2  $\left( \begin{matrix} 21-7 \\ 21-15 \end{matrix} \right)$  0 米田 真佐子  
 長岡 恭子 川本 ゆきみ

試合番号 H-3

高知県 3-0 富山県B

小笠原 優菜 2  $\left( \begin{matrix} 21-19 \\ 21-17 \end{matrix} \right)$  0 山崎 由貴  
 真鍋 美恵子 戸田 奏子

山崎 あや 2  $\left( \begin{matrix} 21-14 \\ 12-21 \\ 21-16 \end{matrix} \right)$  1 山崎 美智代  
 森田 都子 山川 ひとみ

市川 治代 2  $\left( \begin{matrix} 18-21 \\ 21-17 \\ 21-15 \end{matrix} \right)$  1 池田 やす子  
 吉本 和 長岡 恭子

試合番号 H-4

栃木県 2-1 山口県

田野 加奈子 2  $\left( \begin{matrix} 21-8 \\ 21-10 \end{matrix} \right)$  0 山中 佐知子  
 笹井 美千恵 小田 陽子

加藤 ゆみ子 0  $\left( \begin{matrix} 15-21 \\ 10-21 \end{matrix} \right)$  2 中村 忍  
 福田 典子 杉原 加寿子

押久保 圭子 2  $\left( \begin{matrix} 21-14 \\ 21-18 \end{matrix} \right)$  0 川本 ゆきみ  
 三富 久子 村上 由美子

試合番号 H-5

高知県 2-1 山口県

小笠原 優菜 2  $\left( \begin{matrix} 21-15 \\ 21-12 \end{matrix} \right)$  0 村上 由美子  
 真鍋 美恵子 山中 佐知子

山崎 あや 1  $\left( \begin{matrix} 11-21 \\ 21-19 \\ 18-21 \end{matrix} \right)$  2 中村 忍  
 森田 都子 杉原 加寿子

市川 治代 2  $\left( \begin{matrix} 21-16 \\ 17-21 \\ 21-17 \end{matrix} \right)$  1 米田 真佐子  
 吉本 和 川本 ゆきみ

試合番号 H-6

富山県B 3-0 栃木県

山崎 由貴 2  $\left( \begin{matrix} 13-21 \\ 21-18 \\ 21-19 \end{matrix} \right)$  1 田野 加奈子  
 戸田 奏子 笹井 美千恵

山崎 美智代 2  $\left( \begin{matrix} 21-19 \\ 21-16 \end{matrix} \right)$  0 加藤 ゆみ子  
 山川 ひとみ 福田 典子

池田 やす子 2  $\left( \begin{matrix} 21-17 \\ 21-17 \end{matrix} \right)$  0 押久保 圭子  
 長岡 恭子 三富 久子

都道府県対抗 Iブロック		和歌山県	茨城県	香川県	勝敗	順位	都道府県対抗 Jブロック		熊本県	京都府	鳥取県	勝敗	順位
和歌山県		X 1-2 G 3-4 P 108-126	X 0-3 G 0-6 P 95-128	M 1-5 G 3-10 P 203-254	3	熊本県		X 1-2 G 2-4 P 102-122	O 2-1 G 4-3 P 135-103	M 3-3 G 6-7 P 237-225	2		
茨城県	O 2-1 G 4-3 P 126-108		O 2-1 G 4-3 P 124-115	M 4-2 G 8-6 P 250-223	1	京都府		O 2-1 G 4-2 P 122-102	O 3-0 G 6-0 P 126-64	M 5-1 G 10-2 P 248-166	1		
香川県	O 3-0 G 6-0 P 128-95	X 1-2 G 3-4 P 115-124		M 4-2 G 9-4 P 243-219	2	鳥取県		X 1-2 G 3-4 P 103-135	X 0-3 G 0-6 P 64-126	M 1-5 G 3-10 P 167-261	3		

試合番号 I-1

茨城県 2-1 和歌山県

狩野 優美子 0 ( 9-21 ) 2 今井 智栄子  
田山 美代子 ( 15-21 ) 2 石田 睦子

谷島 めぐみ 2 ( 18-21 ) 1 早 香代  
羽生 美恵 ( 21-9 ) 1 伊藤 栄美

椎名 真由美 2 ( 21-10 ) 0 西畑 七絵  
坂本 京子 ( 21-9 ) 0 山田 泰子

試合番号 J-1

京都府 2-1 熊本県

星野 真佑 2 ( 21-12 ) 0 田代 千里  
伊藤 明日香 ( 21-18 ) 0 中川 詩紀

徳本 直子 0 ( 19-21 ) 2 木村 ゆかり  
柿本 敬子 ( 19-21 ) 2 権藤 麻衣子

勝間 恵 2 ( 21-14 ) 0 木村 妙子  
武田 純子 ( 21-16 ) 0 田中 早苗

試合番号 I-2

茨城県 2-1 香川県

狩野 優美子 0 ( 11-21 ) 2 武田 華澄  
田山 美代子 ( 8-21 ) 2 高田 恵理子

谷島 めぐみ 2 ( 21-8 ) 0 柴野 理恵  
羽生 美恵 ( 21-8 ) 0 東条 美希

椎名 真由美 2 ( 24-22 ) 1 桑島 美苗  
坂本 京子 ( 18-21 ) 1 武田 かおり

試合番号 J-2

京都府 3-0 鳥取県

星野 真佑 2 ( 21-8 ) 0 瀬川 友紀  
伊藤 明日香 ( 21-8 ) 0 吉野 絵美子

徳本 直子 2 ( 21-13 ) 0 林 信子  
堀岡 佐和子 ( 21-11 ) 0 曾我 典子

勝間 恵 2 ( 21-12 ) 0 野口 信子  
小坂 理恵 ( 21-12 ) 0 石田 美佐子

試合番号 I-3

香川県 3-0 和歌山県

武田 華澄 2 ( 21-19 ) 0 今井 智栄子  
高田 恵理子 ( 23-21 ) 0 石田 睦子

柴野 理恵 2 ( 21-19 ) 0 早 香代  
東条 美希 ( 21-10 ) 0 伊藤 栄美

桑島 美苗 2 ( 21-14 ) 0 西畑 七絵  
武田 かおり ( 21-12 ) 0 山田 泰子

試合番号 J-3

熊本県 2-1 鳥取県

田代 千里 0 ( 16-21 ) 2 瀬川 友紀  
中川 詩紀 ( 16-21 ) 2 吉野 絵美子

木村 ゆかり 2 ( 21-8 ) 0 林 信子  
権藤 麻衣子 ( 21-7 ) 0 曾我 典子

木村 妙子 2 ( 19-21 ) 1 野口 信子  
田中 早苗 ( 21-12 ) 1 石田 美佐子